

MOBIL VERKTYGSUPPHÄNGNING

Svängbara bärramar

C-profilskena 30x32 mm.



Blad 11-110 2016

Dessa bärramar med C-profilskena som löpbana är avsedda för upphängning av elektriska, tryckluftsdrivna handverktyg eller dylikt.

Monteras på vägg eller pelare. Underlättar arbetet, skyddar verktygen, minskar arbets- och materialskador.

Svängbar väggkonsol

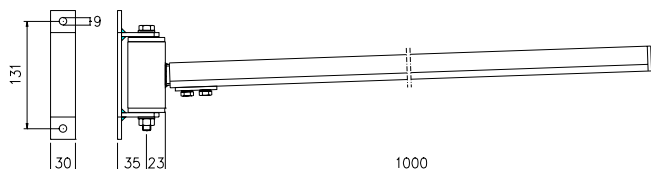

Material: Stål
Ytbehandling: Pulverlack
Max.belastning, kg: 15
Best.nr.: 11 450

Svängbar bärram med väggkonsol

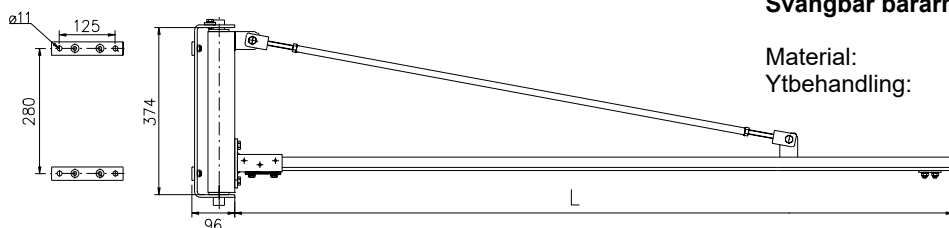

Material: Stål
Ytbehandling: Förzinkat

Best.nr.	Längd (L) mm	Vikt kg	Max.belastning kg
11 185	1600	12	20
11 186	2000	14	16
11 187	2500	15	13
11 188	3200	17	10

Svängbar bärram med pelare

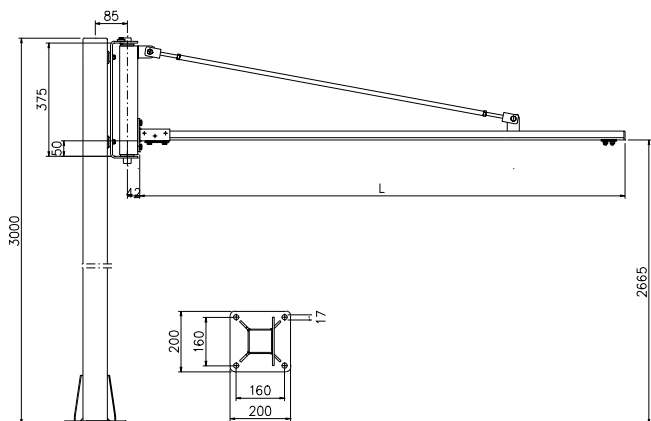

Material: Stål
Ytbehandling: Förzinkat (arm)
Grundmålat (pelare)

Andra mått offereras på begäran.

Best.nr.	Längd (L) mm	Vikt kg	Max.belastning kg
11 195	1600	34	20
11 196	2000	36	16
11 197	2500	37	13
11 198	3200	38	10



SWEDISH CABLE TROLLEYS AB

Västbergavägen 25, 126 30 Hägersten
Tel: +46 (0)8 121 502 91, Email: order@cibes.se

www.cibes.se

MOBIL VERKTYGSUPPHÄNGNING

Arbetsbänkstativ, pelare, konsoler



Swedish Cable Trolleys AB
CIBES

Cibes bänkstativ används vid upphängning av handverktyg över arbetsbord. De håller arbetsytan fri och avlastar rygg, nacke och axlar. De kan monteras på

dom flesta typer av arbetsbord och är avsedda för lättare verktyg.

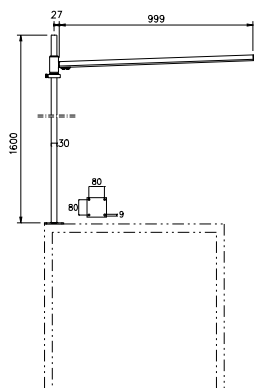

Arbetsbänkpelare m. svängbar konsol

Material:	Stål
Ytbehandling:	Pulverlack
Vikt, kg:	8,5
Max.belastning, kg:	10
Best.nr.:	11 455

Önskar man fast arm väljer man 1 st arbetsbänkstativ enl. nedan.

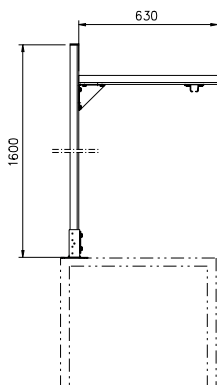

Arbetsbänkstativ

Material:	Stål
Ytbehandling:	Förzinkat
Vikt, kg:	8,5
Max.belastning, kg:	20
Best.nr.:	11 451 (1st pelare 1st konsol 1st fäste)

Längsgående löpskena

Längd, mm:	4000
Best.nr.:	11 900

(På bilden 2 st 11 451 och 1 st 11 900).

Svängbar extra konsol

Material:	Stål
Ytbehandling:	Pulverlack
Vikt, kg:	4,0
Max.belastning, kg:	10
Best.nr.:	11 457

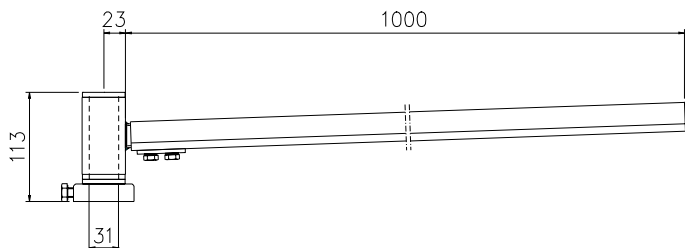

Swedish Cable Trolleys AB
CIBES